



Schaltest du richtig?

Steuerungsaufgaben
für die Profis von morgen!

Level 1: Die einfache Impuls-Steuerung

Eine ganz einfache Schaltung...

Funktion:

Mit dem Taster S1 wird der Motor M1 eingeschaltet.

Dieser läuft, solange wie der Taster betätigt wird.

Die Kontrollleuchte H1 signalisiert, dass der Motor läuft.

Man nennt dies eine Impulsschaltung.

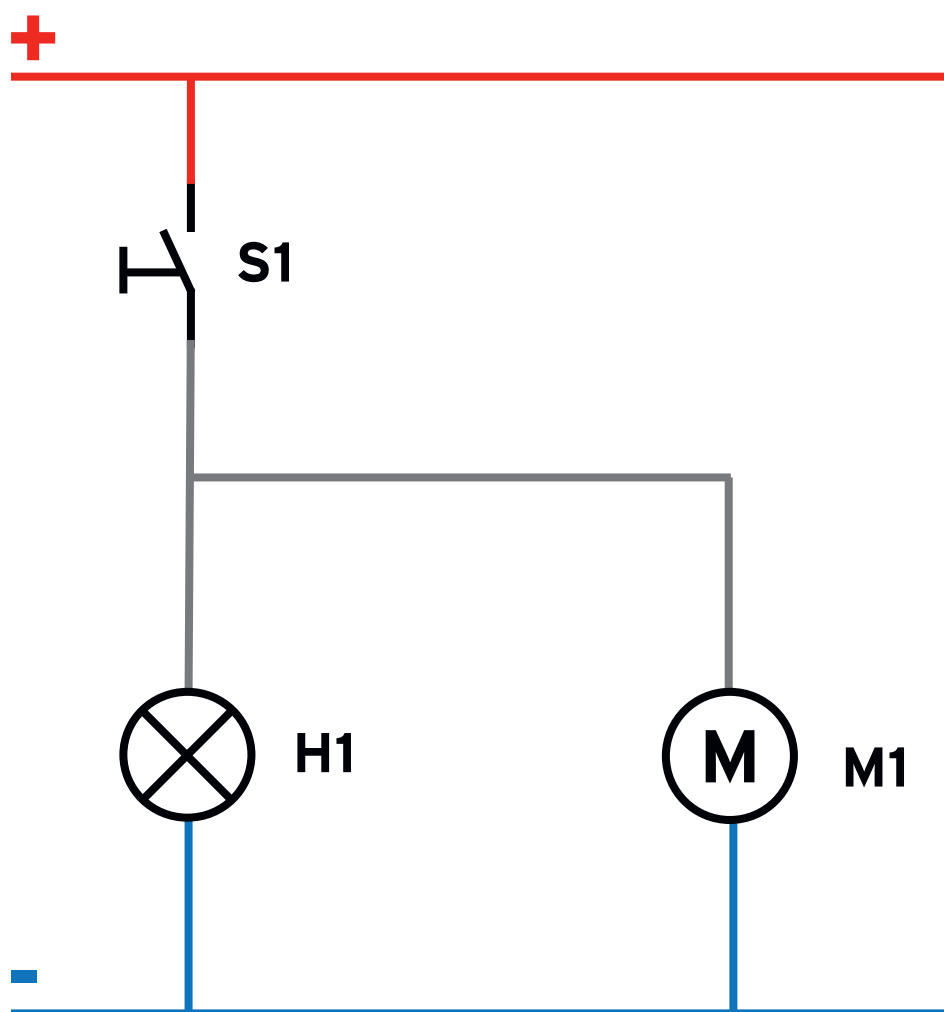

Level 2: Die Impuls-Steuerung mit Selbsthaltung

Schon ein bisschen komplizierter...

Funktion:

Mit dem Start-Taster S1 wird das Relais K1 aktiviert.
Über den Selbsthaltekontakt von K1 bleibt der Befehl aktiv,
auch wenn der Taster S1 losgelassen wird.
Über einen zweiten Kontakt von K1 wird der Motor M1 aktiviert.
Dieser bleibt aktiv, bis der Stopp-Taster S3 betätigt wird.
Die Kontrollleuchte H1 signalisiert, dass der Motor läuft.
Diese Schaltung nennt sich «Selbsthaltung».

